

# SOLUÇÕES PARA ENVASE BEBIDAS





# JUNTOS PARA IR ALÉM



Agregamos tecnologia, inovação e qualidade ao seu produto e empresa, com soluções em envase adequadas a sua necessidade, para bebidas em geral, saneantes, químicos e cosméticos. A variedade de frascos (pet, lata e vidro) e a ampla gama de equipamentos, faz da Uniti uma das empresas que mais crescem no cenário nacional e internacional.

Somos parte da solução, do seu crescimento, porque **crescer junto está no nosso DNA.**



## DESDE 2014

Fundada em Bento Gonçalves/RS, a partir da união de dois jovens talentos, do engenheiro mecânico Charles Giovanella, e a relações públicas Camila Pitt Dall'Agnol, resultou no negócio que oferece soluções modernas, voltadas para padronização e eficiência, com total controle de qualidade do produto final.



**FILIAL**  
UNIDADE DE  
USINAGEM

## MAIS DE 500 CLIENTES

Presentes em 21 estados brasileiros, Distrito Federal e também na Argentina, Bolívia, Chile, Colômbia, Paraguai, Uruguai, Panamá e Hong Kong.

## EQUIPE

Mais de 60  
colaboradores.

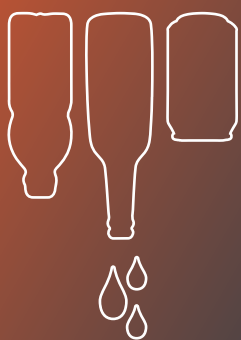

Esse processo consiste em fazer um enxágue interno dos frascos antes do envase.

# ENXAGA GUAR

## RINSER

Equipamentos de simples operação que realizam o **enxágue interno com água**, em garrafas de **vidro**, garrafas **PET** ou em **latas**, tendo como opções equipamentos semiautomáticos ou automáticos.

### SEMIAUTOMÁTICO



### AUTOMÁTICO SLIM



### AUTOMÁTICO





## LAVADORAS DE GARRAFAS

### SEMIAUTOMÁTICA

A Lavadora 24 bicos é um equipamento de simples operação que realiza a **lavagem interna** em garrafas de vidro retornáveis. A mesma possui 2 estágios, sendo o **primeiro com solução de soda aquecida e o segundo com água**.



### AUTOMÁTICA

A Lavadora Automática tem como finalidade **lavar internamente e externamente** garrafas de vidro retornáveis. É um equipamento construído visando a produção em larga escala e com repetibilidade. A mesma consegue se adaptar ao cenário de grandes linhas de envase para desempenhar a máxima produção em menor tempo.





# ENCHER

Esse processo consiste em envasar diversas bebidas em variados tipos de frascos com eficiência e tecnologia.



## ENCHEDORAS SEMIAUTOMÁTICAS

As Enchedoras Semiautomáticas garantem uma **produção eficiente com uma grande flexibilidade**. Podem ser operadas com diversos modelos de frascos, como vidro, PET e latas, possuem um setup fácil e rápido.

V-400



VT-200



LR-200





# ENCHEDORAS LINEARES



## AUTOMÁTICA PARA VIDRO E PET

As **Enchedoras Lineares** automáticas podem operar com vidro e PET, **garantem produções maiores** com menor contato com o operador, garantindo, assim, repetibilidade e agilidade na produção.



Disponível nas opções 2/2/1, 4/4/1 e 6/6/1.



## ENCHEDORAS ROTATIVAS

AUTOMÁTICA PARA VIDRO E PET

A **Enchedora Rotativa** é um equipamento construído **visando a produção em larga escala**, consegue se adaptar ao cenário de cada linha de envase para desempenhar a máxima produção em menor tempo.



Disponível nas opções 10/1, 10/10/1, 10/12/4 e 16/16/4.

# ENCHEDORAS LINEARES



## AUTOMÁTICA PARA LATAS

**A Uniti foi pioneira nesse sistema** e modelo de equipamento que garante produções eficientes e contínuas, possui setup rápido e fácil, alcançando excelentes números.

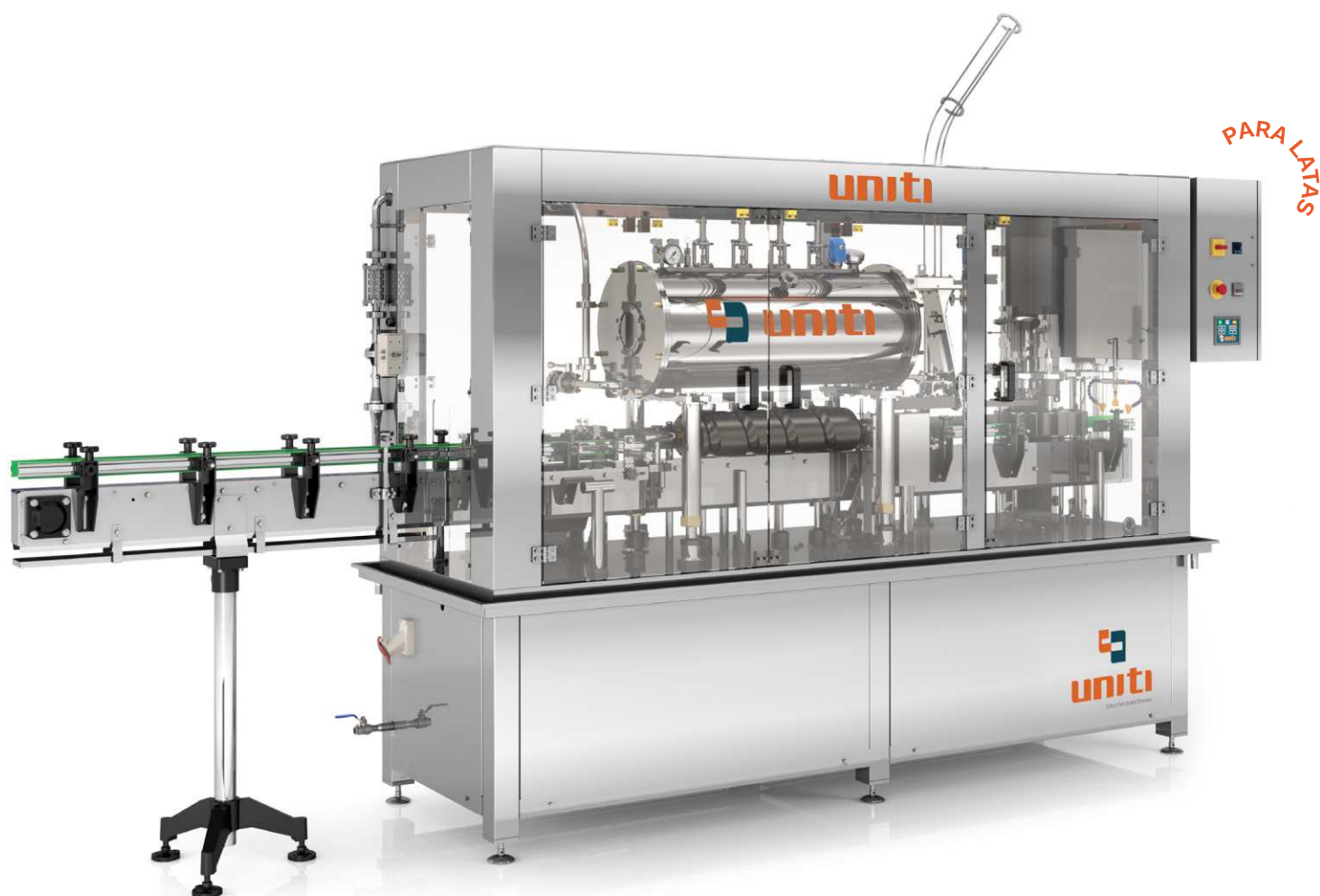

Disponível nas opções 2/2/1, 4/4/1 e 6/6/1.



## ENCHEDORAS ROTATIVAS

### AUTOMÁTICA PARA LATAS

A Enchedora Rotativa é um equipamento construído visando a produção em larga escala e com repetibilidade de volume, conseguindo se adaptar ao cenário de cada linha de envase para **desempenhar a máxima produção em menor tempo.**



Disponível nas opções 10/1, 10/4 e 15/4.

# ENCHEDORA HÍBRIDA



## SEMIAUTOMÁTICA

A Enchedora Semiautomática Híbrida é um equipamento compactado e prático. Possui um setup muito simples e com ela é possível **enxaguar, encher e fechar** garrafas de **vidro**, garrafas **PET** e, também, **latas** de diferentes tamanhos.



Lata

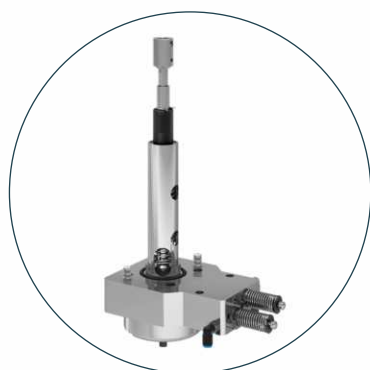

Vidro/PET

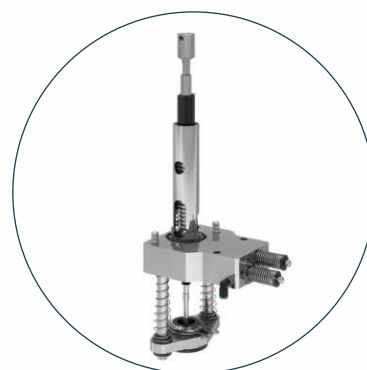

Disponível nas opções 2 e 4 válvulas.



# ENCHEDORA HÍBRIDA

## AUTOMÁTICA

A Enchedora Automática Híbrida é um equipamento que foi construído **visando a versatilidade**. Possui os processos de enxágue, envase e fechamento automatizados e pode operar com garrafas de vidro, garrafas PET ou com latas.

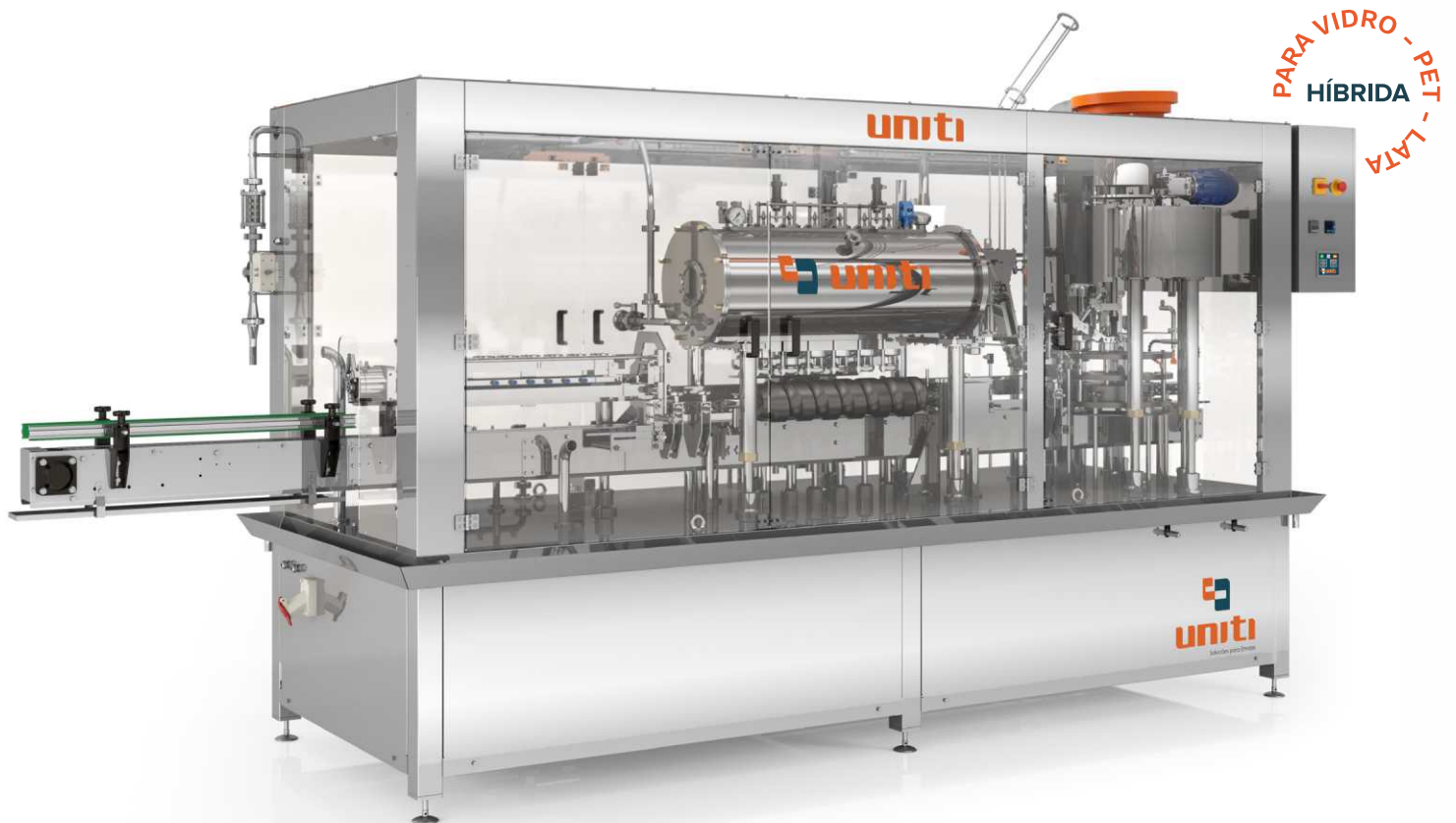

Lata

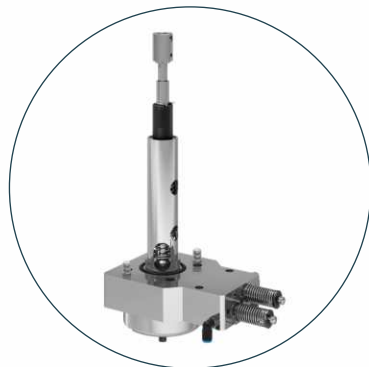

Vidro/PET

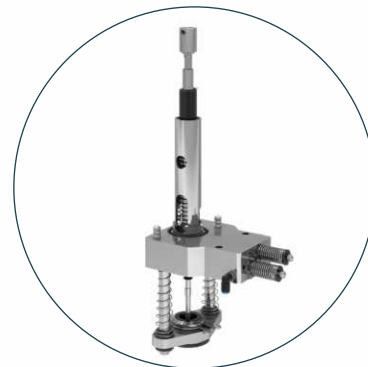

Disponível nas opções 2/2/1/1, 4/4/1/1 e 6/6/1/1.

# ENCHEDORA LINEAR POR GRAVIDADE



## AUTOMÁTICA

A Enchedora Linear Automática por Gravidade permite **grande flexibilidade de frascos** com alto desempenho e padronização de envase.



Disponível nas opções 2V, 4V, 6V, 8V, 10V E 12V.



# FEECHAR

Esse processo consiste em tampar os frascos após o envase, sendo eles de vidro, PET ou lata de diferentes modelos.



# TAMPADORES



## AUTOMÁTICO 1 CABEÇOTE

Os Tampadores **garantem agilidade, eficiência e flexibilidade** dispensando o trabalho manual no fechamento dos frascos. Podem ser utilizados com diversos modelos de frascos, garantindo a perfeita vedação.





## ROSQUEADORES

### AUTOMÁTICO 4 CABEÇOTES

Os Rosqueadores garantem eficiência e flexibilidade **dispensando o trabalho manual no fechamento dos frascos**. Podem ser utilizados com diversos modelos de frascos, garantindo a perfeita vedação.



Disponível nas opções de 1 e 4 cabeçotes.



# ROTULLAR

O rótulo tem a função de interação com o consumidor e informa as características do produto e sobre a marca.



## ROTULADORAS AUTOADESIVAS

### RA-1000 1C

A Rotuladora Automática Autoadesiva foi desenvolvida para **aplicação de rótulos e contrarótulos em frascos cilíndricos**. Com implementação simples da alimentação da bobina ao funcionamento, a rotuladora tem como foco na efetividade da aplicação, apresentando flexibilidade de solução aliada a simplicidade de operação.



Disponível nas opções RA-1000 e RA-3000.

## FORNOS PARA SLEEVE

Esses equipamentos têm como função o encolhimento dos rótulos, proporcionando o fechamento completo da área do frasco de forma uniforme e com acabamento perfeito. **Os túneis de aquecimento podem ser construídos com resistências, vapor ou ambos**, o que possibilita o trabalho com diversos modelos de frascos sem a deformação dos mesmos.

### SEM VAPOR



### COM VAPOR





# COMPLEMENTOS DE LINHA

São itens que complementam as linhas de envase facilitando o processo no geral.



### DESPALETIZADORA AUTOMÁTICA

A Despaletizadora Automática padroniza e agiliza a **alimentação da linha de envase**. Esse equipamento visa a produção em larga escala economizando o trabalho manual.





## COMPLEMENTOS DE LINHA

### MESA ACUMULADORA DE ENTRADA/SAÍDA

A Mesa Rotativa de entrada/saída **facilita o abastecimento e desabastecimento das linhas**, funcionando como acúmulo.



### CARBONATADOR

O carbonatador é o equipamento que **mistura a água e o dióxido de carbono** para a produção de bebidas carbonatadas.





## COMPLEMENTOS DE LINHA

### SISTEMA DE SECAGEM POR TURBINA

Esse sistema é utilizado para secagem de frascos antes dos processos de **codificação, rotulagem e empacotamento**.



### SISTEMA DE IMPRESSÃO

O sistema de impressão é utilizado para padronizar o posicionamento do frasco para que aconteça a **identificação de data, hora, lote, etc.** O mesmo possui um sistema de virador por ventosas que posiciona automaticamente o frasco na linha de envase, para sequência do processo.





## COMPLEMENTOS DE LINHA

### CONJUNTO DE ESTEIRAS TRANSPORTADORAS

As Esteiras transportadoras **são aliadas de grandes indústrias**. São equipamentos totalmente personalizados que **facilitam e agilizam o transporte de diferentes produtos**.



### PEÇAS DE REPOSIÇÃO



[www.uniti.ind.br](http://www.uniti.ind.br)



unitienvase